

CIRCULAR CNC EASY CUT 828

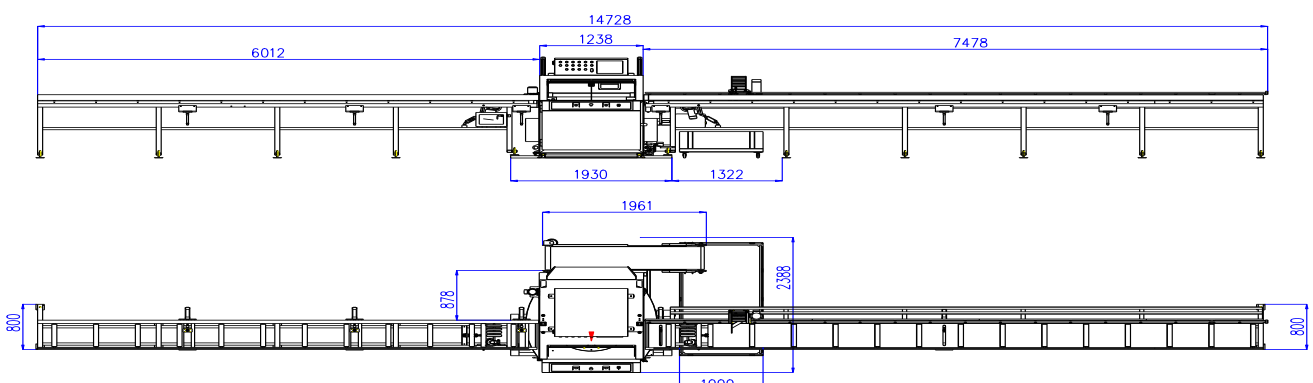

- Circularul Easy Cut este un circular mono-lamă, comandat numeric, conceput pentru a asigura nevoile dumneavoastra in debitarea lemnului pentru grinzile cu zăbrele.
- Circularul Easy Cut este o masină simplă, productivă si precisă. Poate fi utilizat atât ca utilaj principal in fabrica dumneavoastră cât și ca unul secundar, venit in ajutorul unui circular multi-lame.
- Interfața prietenoasă, intuitivă.
- Sistem de operare al computerului Windows, comandat usor folosind ecranul tactil.



Fișa tehnică:

Sistemul de control:	FANUC-ADEC
Dimensiune/gabarit (lungime, latime, inaltime)	15 000 x 2 200 x 2 400 mm
Transportor cu role din stanga/dreapta circularului	6 100 mm
Greutate totala	2 500 kg
Tensiune alimentare	400V- trifazic
Puterea mașinii	8 kw
Protectie plexiglas	C60NconcavaD32A/300m A
Presiunea aerului	6-7 bari
Exhaustare	2 guri de aspiratie 160 mmø
Viteza aerului	20-30 m/s
Lama circularului	800ø
Viteza de rotatie	1800/rpm
Putere instalata	6.5 kw
Latime maxima lemn	300 mm
Unghiul de rotire lamă	178°
Inclinatie lamă	Până la 60°
Culoare standard :	albastru

Mod de operare:

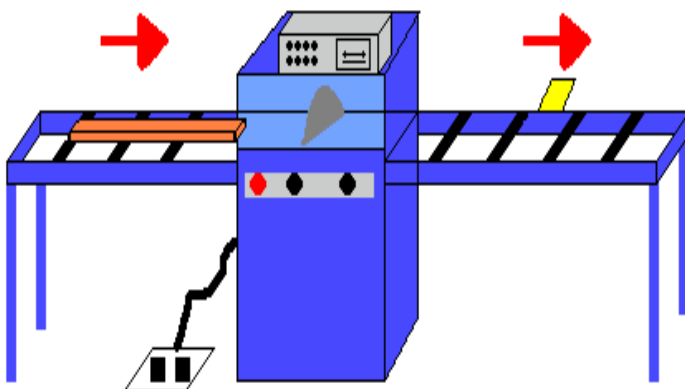

Caracteristici:

- Datorită celor două mese motorizate fixate în părțile laterale ale circularului deplasarea lemnului spre lama circularului și evacuarea se face în mod eficient și fără efort.
- Toate axele: unghiurile și limitatorul de lungime sunt comandate automat numeric.
- Posibilitatea de a efectua până la trei tăieturi la fiecare extremitate a elementului din lemn ce urmează a fi tăiat.

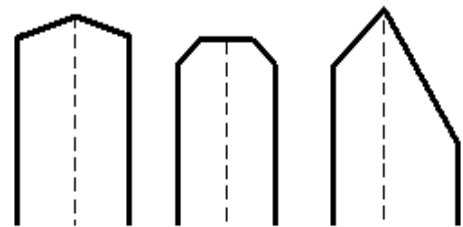

- Posibilitatea de memorare până la 190 de elemente cu 3 tăieturi la ambele extremități a fiecărui element.
- Utilizare directă a datelor furnizate de programul BatchCut din softwareul de proiectare RoofCon TrussCon și Pamir.
- Alimentarea cu lemn se efectuează din partea stângă iar deplasarea este comandată de operator cu ajutorul unei pedale de control.
- Posibilitatea de a cupla mai multe elemente din lemn pentru efectuarea unei singure operații de tăiere.
- Grad de protecție foarte ridicat pentru operator.
- Instalare simplă și rapidă.
- Se poate integra ușor în orice unitate de producție și orice tip de organizare.

**Caracteristici/Specificatii tehnice**

Easy Cut	EC 828
Sistemul de control	FANUC-ADEC
Lama circularului /diametru mm	800 mm
Unghiul de rotire lamă	178°
Inclinatie lamă	60°
Viteza de rotatie / rpm	1800
Puterea motorului	6,5 kw
Clesti de fixare a lemnului	
Specificatii modele standard	
Circular	X
4 axe de control (latime, lungime, unghi, inclinatie)	X
Transportorul cu role din stânga circularului – <i>6 metri lungime</i>	X
Transportorul cu role din dreapta circularului – <i>7.5 metri lungime</i>	X
Dispozitiv de reglare a lungimii	X
Rola de alimentare-degajare -2 buc	X
Exhaustare capete de chereștea	-
Banda conveior pt. deseuri	-
Cutie resturi de chereștea	-